



PRO PQX 8000

Transportador de arranque





CARACTERÍSTICAS

- Modular, autónomo, robusto y fiable.
- Diseñado para operaciones de arranque y parada frecuentes
- Bajo nivel de ruido
- Bajo mantenimiento
- Diseños estándar y personalizados disponibles.



ASPECTOS DESTACADOS DEL SISTEMA

El transportador de cola es un transportador corto diseñado para poner en cola, indexar o separar bolsas donde sea necesario antes de las fusiones, uniones de transportadores y máquinas de rayos X en un sistema.

Este transportador de cola también está diseñado para el seguimiento de bolsas para proporcionar un control preciso del equipaje y del producto para el correcto funcionamiento del sistema.

El diseño del transportador de cola permite que la unidad se suministre en longitudes variables y ángulos de inclinación/ declinación.

ESPECIFICACIONES DEL SISTEMA

Ancho del cinturón	950milímetros
Ancho efectivo	1000milímetros
Longitud	1200milímetros
Velocidad	30 – 85 m/min
Peso de la bolsa	60 kg (máximo)
Tipo de cinturón	Perfil liso y rugoso
Motor	0,75 kW, montado en el eje
Protección lateral	300, 400 milímetros

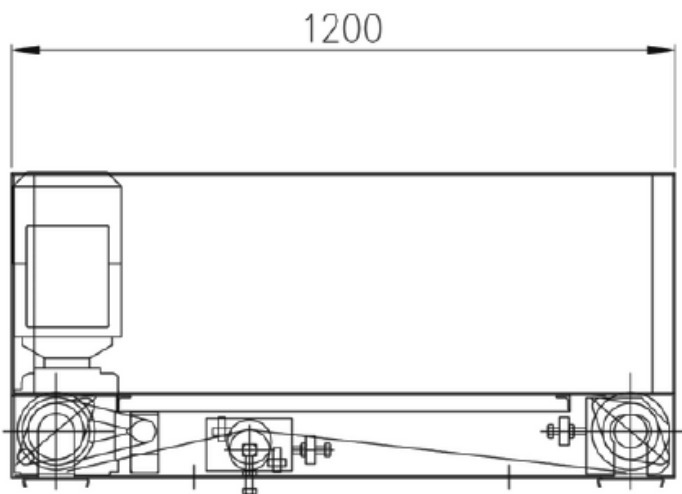

ACCIONAMIENTO PRINCIPAL

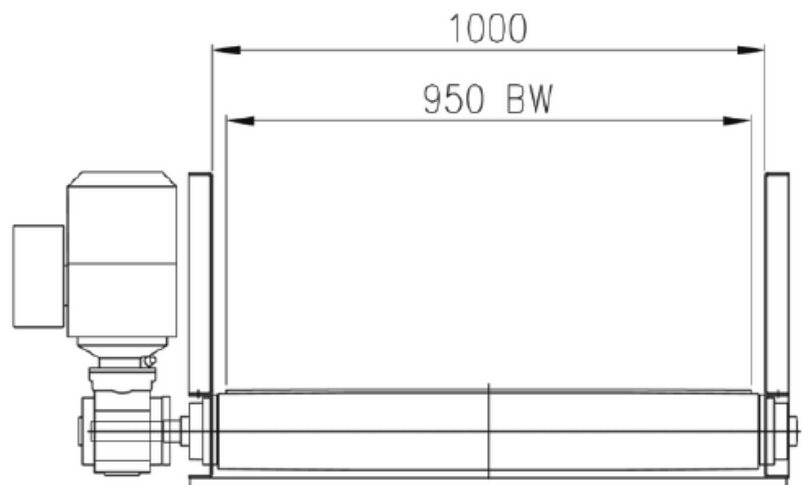

SECCIÓN TRANSVERSAL